

PRESENT IN 128 COUNTRIES / PRESENTES EN 128 PAÍSES



WAGNER

PARTNERS EURO SEATING / SEDES EURO SEATING

CANADA · USA · MEXICO · DOMINICAN REPUBLIC · COSTA RICA · COLOMBIA · ECUADOR · CHILE · ARGENTINA · RUSSIA · UNITED KINGDOM · GERMANY · UKRAINE · KAZAKHSTAN · SPAIN · GREECE · TUNISIA · MOROCCO · SAUDI ARABIA · QATAR · ETHIOPIA · SINGAPORE · SOUTH AFRICA · AUSTRALIA

No limits to inspiration.



EURO SEATING INTERNATIONAL

Poligono Industrial El RAM, No. 11
C.P. 26280 Ezcaray
La Rioja, España

Tel. +34 941 427 450
941 427 452

euroseating@euroseating.com
www.euroseating.com



Carretera Tlajomulco, San Isidro Mazatepec No.615 F
CP 45640, Santa Cruz de las Flores,
Jalisco, México

Tel. (+52) 33 37 96 01 56
33 37 96 52 82
33 36 12 17 50

euro.seating@euroseating-america.com
www.euroseating-america.com



Seats for Cinema, Theater, Auditorium, Sport venues, Stadium, Telescopic bleacher, Conference room
Butacas para Cine, Teatro, Auditorio, Congresos, Estadios, Instalaciones Deportivas, Graderíos Telescópicos, Sala de Conferencias



www.euroseating-america.com

Destaca por su excelente equilibrio de características de diseño, exclusividad y confort gracias a sus sólidos materiales y cuidado diseño único.



Butaca especialmente diseñada para: auditorios, teatros y salas de conferencias.
El movimiento de plegado se produce rápidamente y con precisión por un balón que permite un cambio en dos ejes en una fiabilidad sincronizada, asegurando alta durabilidad y silenciosa y 100%. Sin necesidad de mantenimiento.
Fabricado bajo estrictos controles de calidad y la última tecnología.
Aprobado por diferentes laboratorios independientes y certificados para la correcta ejecución en el cumplimiento de severa su uso público y la norma ISO 9001:2000, ISO 14001:2004 y la ISO 14062 de certificación de diseño Eco (UNE 150301).
Acústica aprobada por García B.B.M. Internacional.

Destaca por su excelente equilibrio de características de diseño, exclusividad y confort gracias a sus sólidos materiales y cuidado diseño único.

Butaca especialmente diseñada para: auditorios, teatros y salas de conferencias.
El movimiento de plegado se produce rápidamente y con precisión por un balón que permite un cambio en dos ejes en una fiabilidad sincronizada, asegurando alta durabilidad y silenciosa y 100%. Sin necesidad de mantenimiento.
Fabricado bajo estrictos controles de calidad y la última tecnología.
Aprobado por diferentes laboratorios independientes y certificados para la correcta ejecución en el cumplimiento de severa su uso público y la norma ISO 9001:2000, ISO 14001:2004 y la ISO 14062 de certificación de diseño Eco (UNE 150301).
Acústica aprobada por García B.B.M. Internacional.

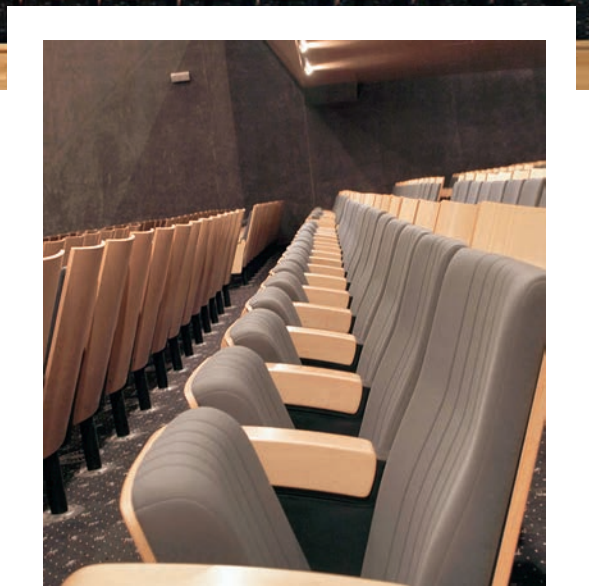
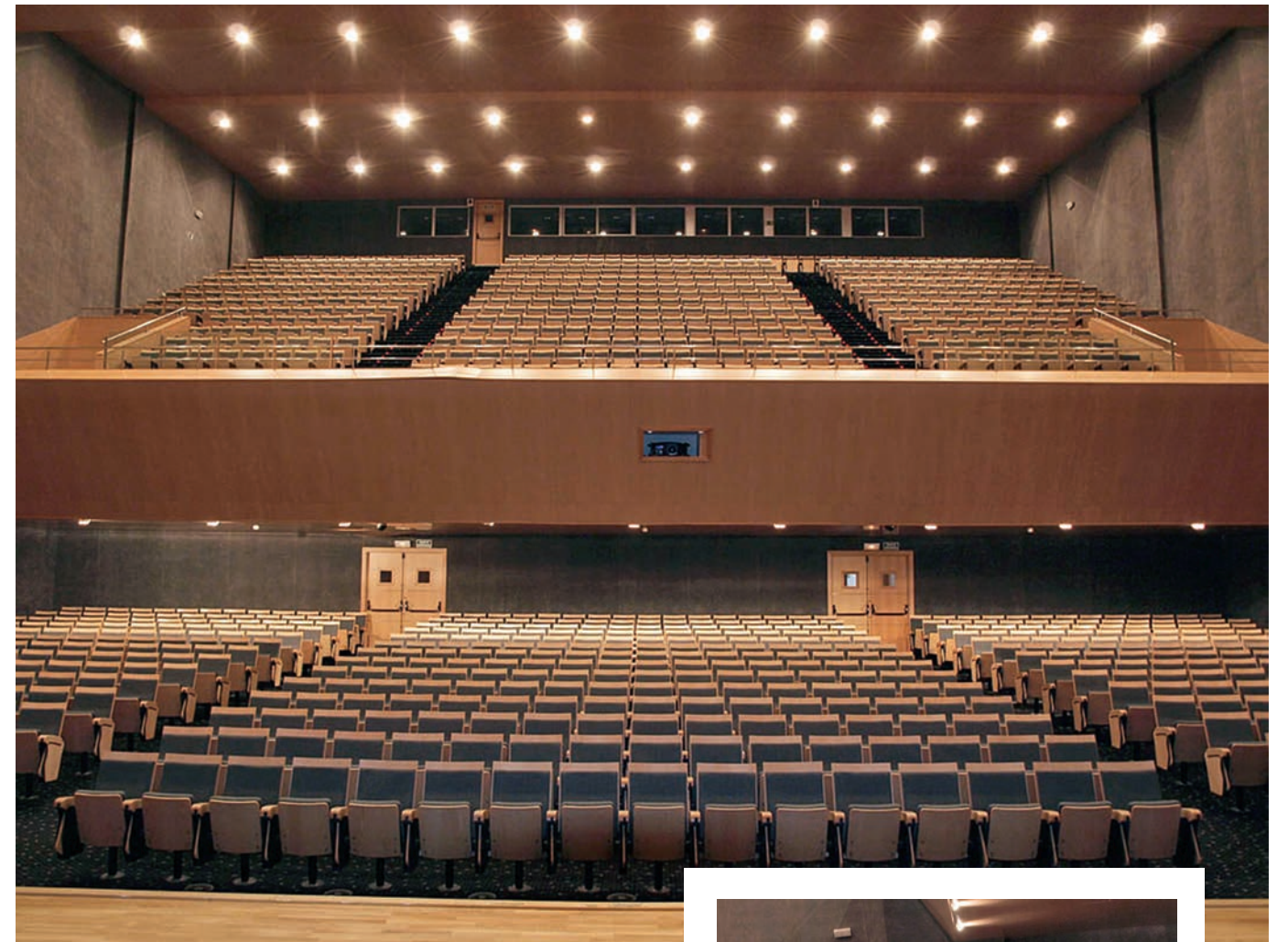

WAGNER



WAGNER



WAGNER



WAGNER DELUXE



WAGNER PL

WAGNER



Backrest inclination / Inclinación de Respaldo

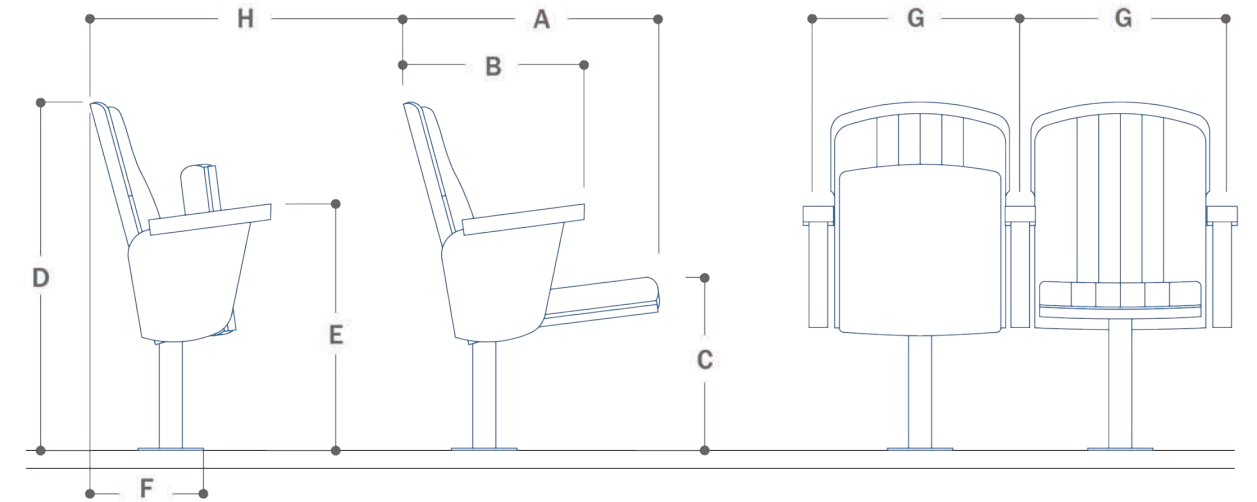

	Standard inclination / Inclinación Estandar	Special inclination / Inclinación Especial
A	665 mm (26 1/8")	(Consult / Consultar)
B	470 mm (18 1/2")	(Consult / Consultar)
C	450 mm (17 3/4")	(Consult / Consultar)
D	905 mm (35 5/8")	(Consult / Consultar)
E	635 mm (25")	(Consult / Consultar)
F	295 mm (11 5/8")	(Consult / Consultar)
G	Mín. 520 mm (20 1/2") / Max. Consult / Consultar)	
H	Minimum back to back spacing recommended 900 mm (35 3/8") / Huella mínima recomendada 900 mm (35 3/8")	

Minimum space between wall and backrest, 50 mm (2")
Espacio mínimo entre muro y respaldo, 50 mm (2")

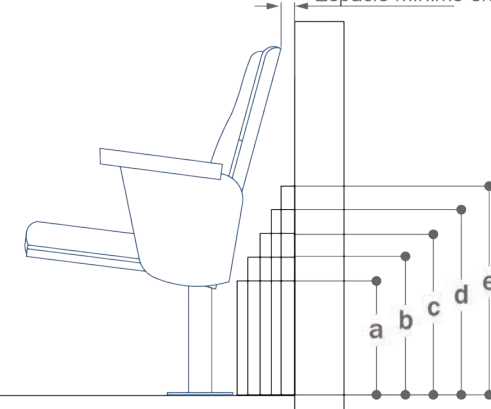

	Height riser mm (in) Altura de grada mm (in)	Size Line mm (in) Tamaño de la línea mm (in)
		Model: Fixed Modelo: Fijo
a	381-406 (15-16)	170 (6 3/4)
b	432-457 (17-18)	175 (6 7/8)
c	483-508 (19-20)	189 (7 3/8)
d	533-558 (21-22)	202 (8)
e	584-609 (23-24)	216 (8 1/2)

Line size: Distance taken from the front hole of the leg to the riser / Tamaño de la línea: Distancia tomada del barreno delantero de la pata a la grada

straight row filas rectas	disposition in curve disposición en curva	sets of single or several seats arreglos de una o varias butacas	flat floor piso plano	inclined floor piso inclinado	floor in stand piso en gradería
□□□□□□	□□□□□□	□ □ □ □	—	—	—
✓	✓	✓	✓	✓	✓

· Mobile model seat available with skid (the seat is not fixed on the surface)
· Modelo Móvil con patín disponible (la butaca no se fija en el suelo).

Curve row
Check radio
Fila curva
Consultar radio

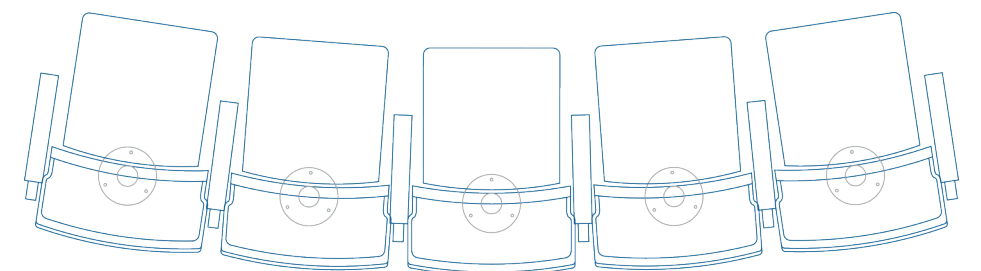

WAGNER-PL

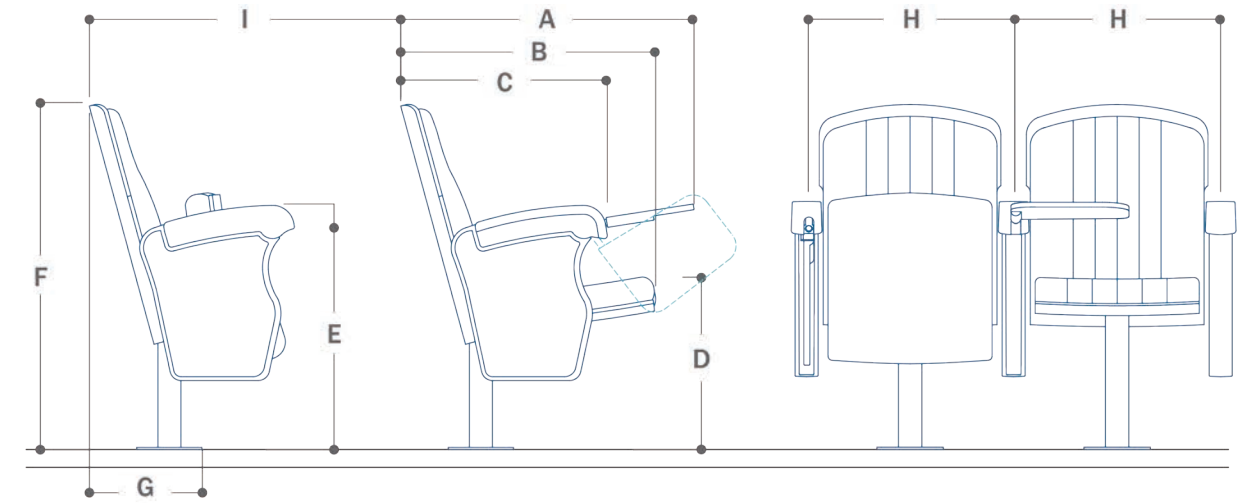

	Standard inclination / Inclinación Estandar	Special inclination / Inclinación Especial
A	765 mm (30 1/8")	(Consult / Consultar)
B	665 mm (26 1/8")	(Consult / Consultar)
C	535 mm (21 1/8")	(Consult / Consultar)
D	450 mm (17 3/4")	(Consult / Consultar)
E	645 mm (25 1/2")	(Consult / Consultar)
F	900 mm (35 3/8")	(Consult / Consultar)
G	277 mm (10 7/8")	(Consult / Consultar)
H	Mín. 540 mm (21 1/4") / Max. Consult / Consultar	
I	Minimum back to back spacing recommended 900 mm (35 3/8") / Huella mínima recomendada 900 mm (35 3/8")	

Minimum space between wall and backrest. 50 mm (2")
Espacio mínimo entre muro y respaldo. 50 mm (2")

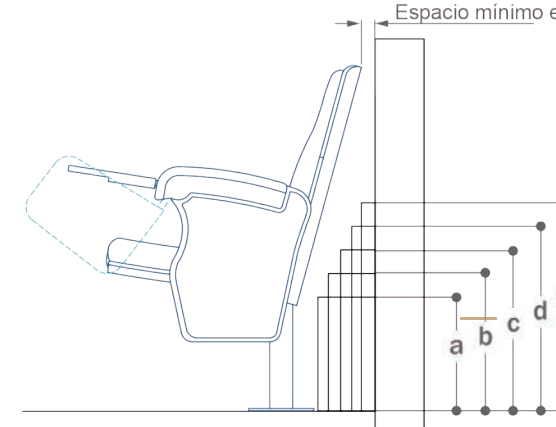

	Height riser mm (in) Altura de grada mm (in)	Size Line mm (in) Tamaño de la línea mm (in)
		Model: Fixed Modelo: Fijo
a	381-406 (15-16)	170 (6 3/4)
b	432-457 (17-18)	175 (6 7/8)
c	483-508 (19-20)	189 (7 3/8)
d	533-558 (21-22)	202 (8)
e	584-609 (23-24)	216 (8 1/2)

Line size: Distance taken from the front hole of the leg to the riser / Tamaño de la línea: Distancia tomada del barreno delantero de la pata a la grada



straight row
filas rectas



disposition in curve
disposición en curva



sets of single or several seats
arreglos de una o varias butacas



flat floor
piso plano



inclined floor
piso inclinado



floor in stand
piso en gradería



Curve row
Check radio
Fila curva
Consultar radio

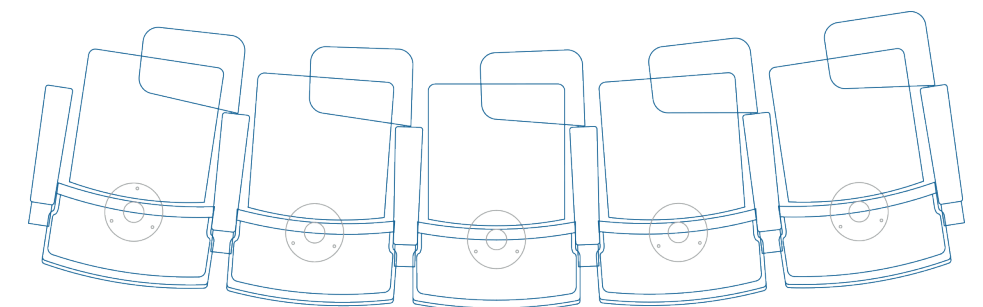

· Mobile model seat available with skid (the seat is not fixed on the surface)
· Modelo Móvil con patín disponible (la butaca no se fija en el suelo).

WAGNER

OPTIONS / OPCIONES



1



BACKREST:

La colchoneta de respaldo es de espuma es de poliuretano de célula abierta, montada sobre un contra de madera que se sujeta al respaldo o asiento, pudiendo ser desmontable e intercambiable en caso de necesidad de sustitución. La tapicería cuenta con especiales cualidades acústicas.

2



SEAT:

El asiento es de plegado automático mediante un sistema de doble rótula lateral de nylon (testado a 120.000 ciclos), siendo de movimiento silencioso, sin necesidad de ningún tipo de lubricación o mantenimiento. El movimiento de plegado se produce de forma rápida y precisa mediante un sistema de rótula que permite un giro sobre dos ejes de forma sincronizada, lo que asegura una gran fiabilidad y durabilidad.

3



SIDES:

Los laterales de final de fila e intermedios realizados en madera de alta densidad, acabado externos en haya. En los laterales se incluyen los soportes del eje del asiento que son a su vez el mecanismo de retorno del asiento y reciben en la parte superior los brazos de haya maciza. Cada brazo es común a dos butacas excepto en el caso de las butacas finales de fila.

RESPALDO:

La colchoneta de respaldo es de espuma es de poliuretano de célula abierta, montada sobre un contra de madera que se sujeta al respaldo o asiento, pudiendo ser desmontable e intercambiable en caso de necesidad de sustitución. La tapicería cuenta con especiales cualidades acústicas.

ASIENTO:

El asiento es de plegado automático mediante un sistema de doble rótula lateral de nylon (testado a 120.000 ciclos), siendo de movimiento silencioso, sin necesidad de ningún tipo de lubricación o mantenimiento. El movimiento de plegado se produce de forma rápida y precisa mediante un sistema de rótula que permite un giro sobre dos ejes de forma sincronizada, lo que asegura una gran fiabilidad y durabilidad.

LATERAL:

Los laterales de final de fila e intermedios realizados en madera de alta densidad, acabado externos en haya. En los laterales se incluyen los soportes del eje del asiento que son a su vez el mecanismo de retorno del asiento y reciben en la parte superior los brazos de haya maciza. Cada brazo es común a dos butacas excepto en el caso de las butacas finales de fila.

· WRITING PALLET DESK
· PALETA DE ESCRITURA



· BACKREST DELUXE
· RESPALDO DELUXE



· SEAT
· ASIENTO PERFORADO



· OPCIÓN MÓVIL

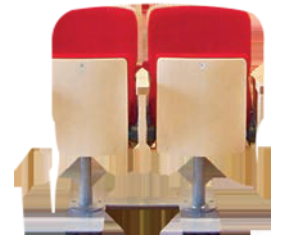

· NUMERATION / NUMERACIÓN



· Numeración de fila



· Numeración de butaca T



· Numeración de butaca D



· Numeración de butaca A

· WOOD FINISHED · TERMINADOS EN MADERA

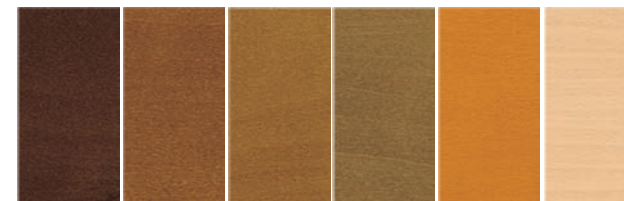

The colours in this catalogue are approximate as it is impossible to reproduce the original colours and textures exactly.

Los colores que aparecen en este catálogo son aproximados, ya que es imposible reproducir exactos los colores y las texturas originales.

Otros acabados consultar.



ISO 9001
· Quality Certificate
· Certificado de Calidad



ISO 14001
· Environment Certificate
· Certificado y compromiso con el Medio Ambiente



ISO 14006
· Ecodesign Certificate
· Certificado Ecodiseño



UNE EN 12727:2001
· Resistance Certificate
· Certificado Uso intenso nivel 4



· Nonflammable fabric and foam
· Tejido y espuma no flama



